

8 7 6 5 4 3 2 1

F
E
D
C
B
A

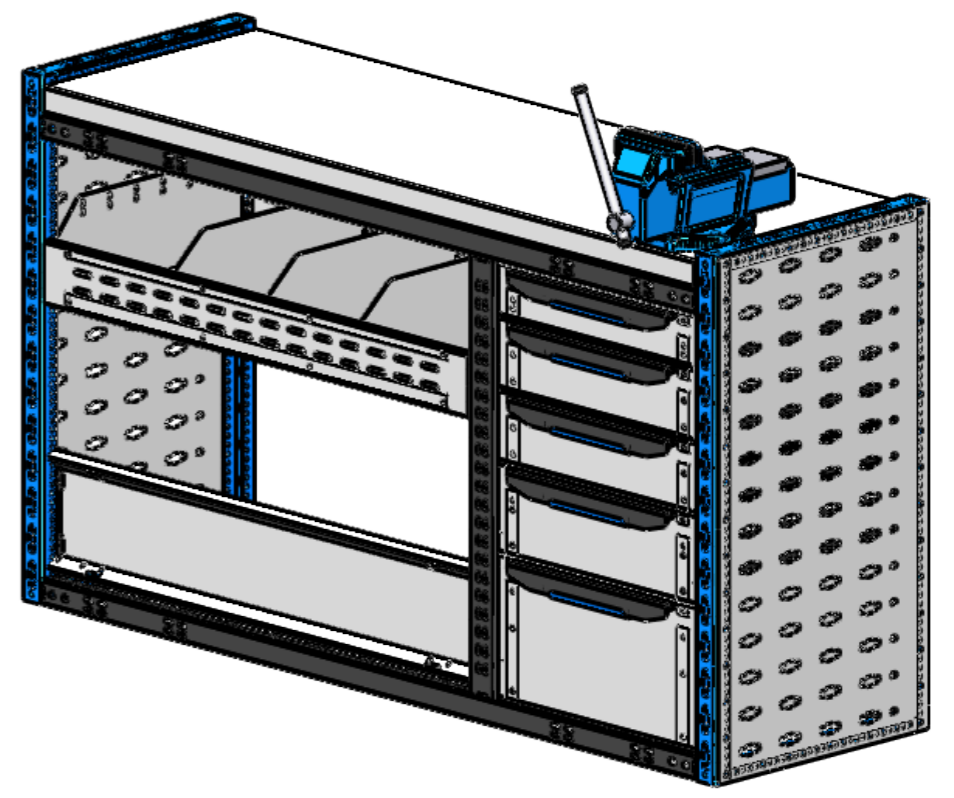
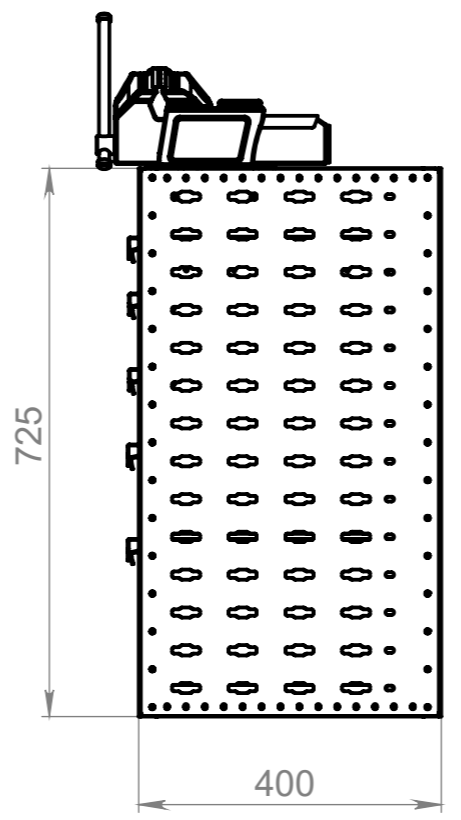
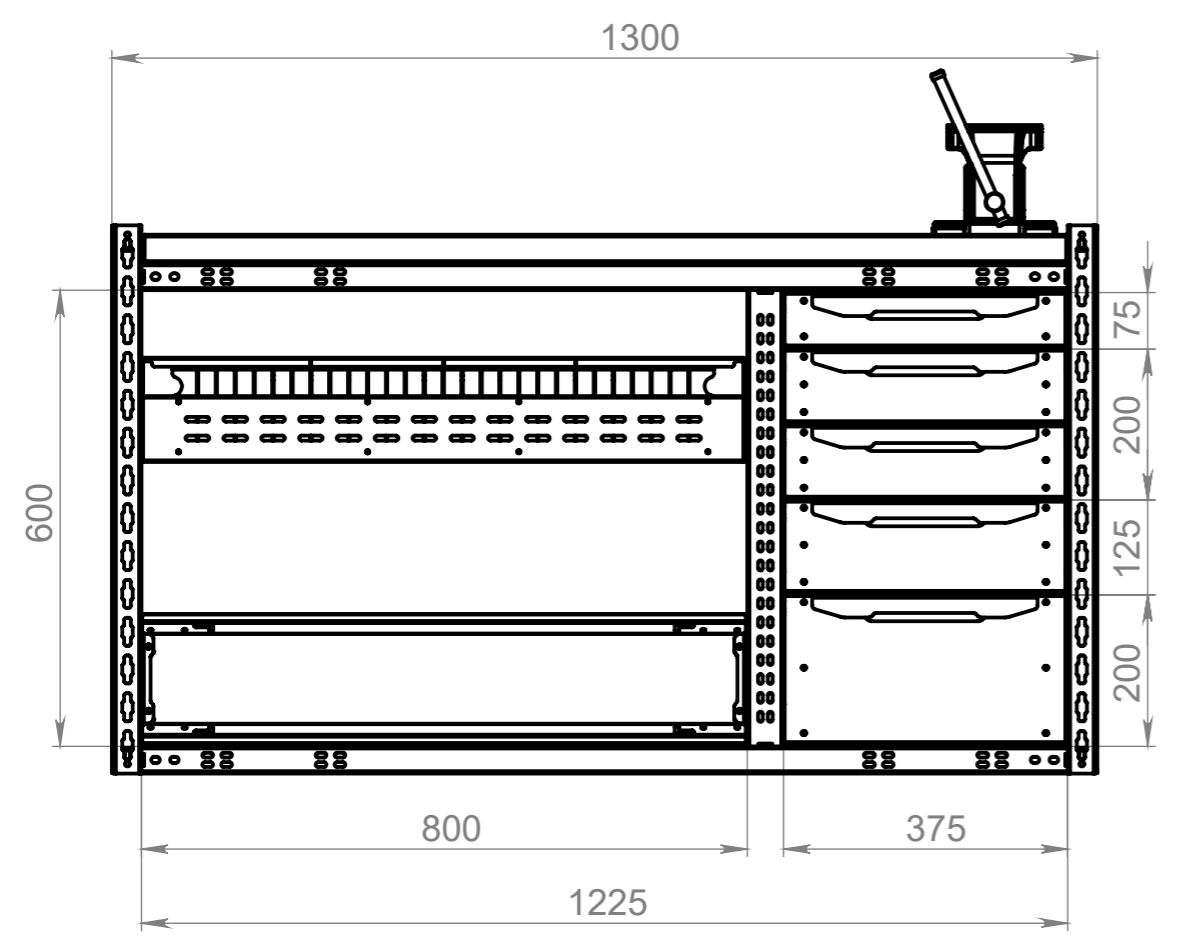

ПП	ОБОЗНАЧЕНИЕ	К-ВО
1	АВ-23.0800.0150 Борт 23 быстросъемный 800 Н150	1
2	АК-12.5025.0600 Стойка-разделитель 50 Н600	2
3	АК-13.3725.1225 Траверса 37 Н1225	4
4	АК-16.0040.0725 Перфопанель боковая основная 400 Н725	2
5	АМВ-311.3740.075 Ящик выдвижной В311 375x400 Н75	1
6	АМВ-311.3740.100 Ящик выдвижной В311 375x400 Н100	2
7	АМВ-311.3740.125 Ящик выдвижной В311 375x400 Н125	1
8	АМВ-311.3740.200 Ящик выдвижной В311 375x400 Н200	1
9	АР-48.0800.4015 Полка секционная Р90 СЕ 800x400 Н150	1
10	АР-49.1225.4037-15 Столешница 1225x400 Н37-Т1.5	1
11	НВО-40.00-0725 Боковая опора 400 Н725	2
12	Тиски-125	1

ПО УМОЛЧАНИЮ: РАЗМЕРЫ В МИЛЛИМЕТРАХ ШЕРОХОВАТОСТЬ: ДОПУСКИ: ЛИНЕЙНЫЕ: УГЛОВЫЕ:		ОБРАБОТКА:		СГЛАДИТЬ ЗАУСЕНЦЫ И ОСТРЫЕ КРОМКИ		НЕ МАСШТАБИРОВАТЬ ЧЕРТЕЖ		РЕДАКЦИЯ	
ИМЯ		ПОДПИСЬ		ДАТА		НАЗВАНИЕ: СВ-99.1340.07-00 Модуль 1300x400 Н725 ФР РЕ-Спецификация			
Разраб		Пров.		Утв.		Маш.		Т.контр	
						МАТЕРИАЛ:		ЧЕРТЕЖ №:	
						МАССА:		МАСШТАБ:1:10	
								ЛИСТ 1 ИЗ 1	

8 7 6 5 4 3 2 1

F
E
D
C
B
A