

8 7 6 5 4 3 2 1

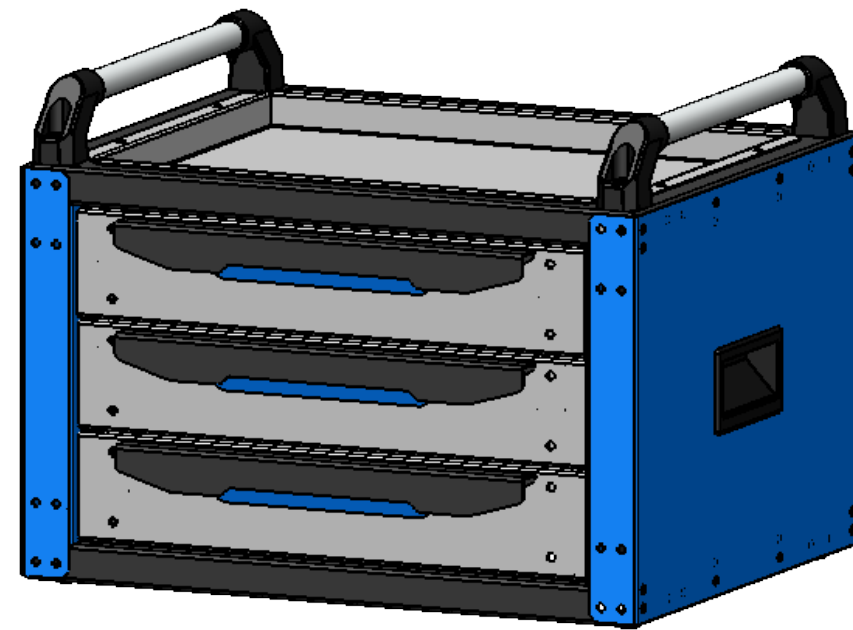
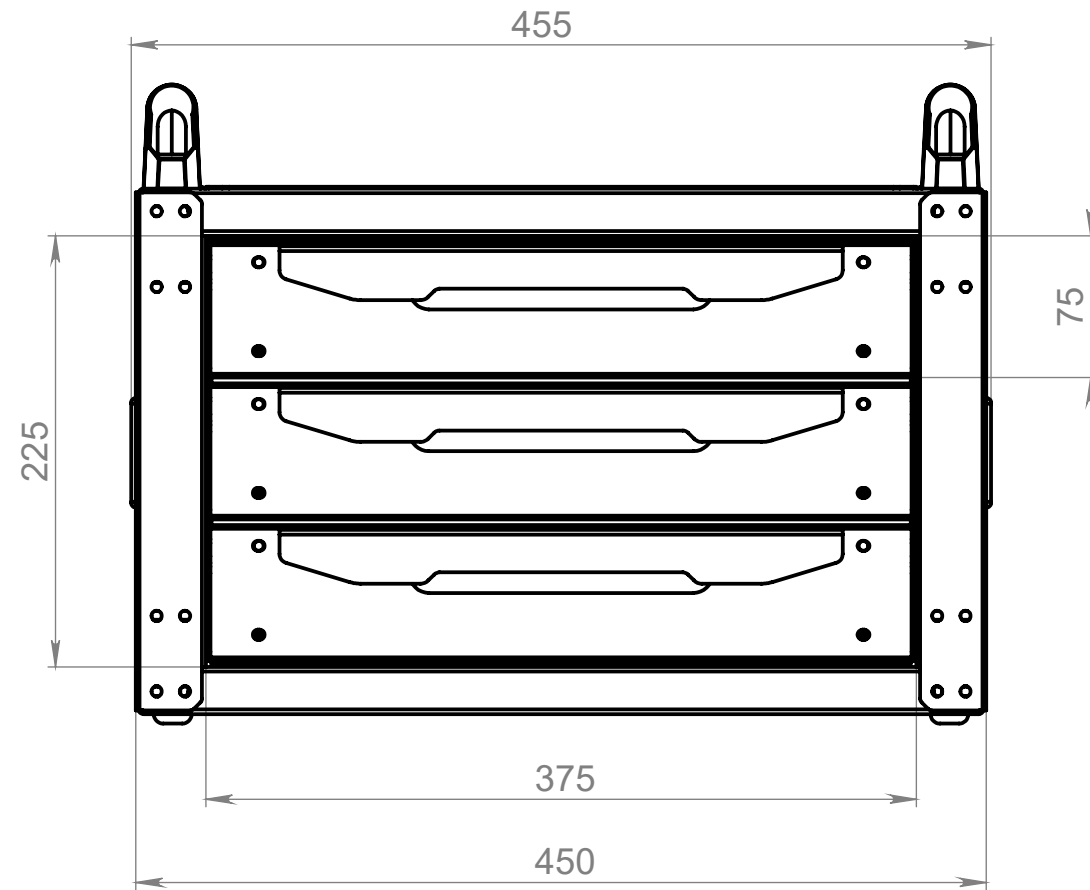
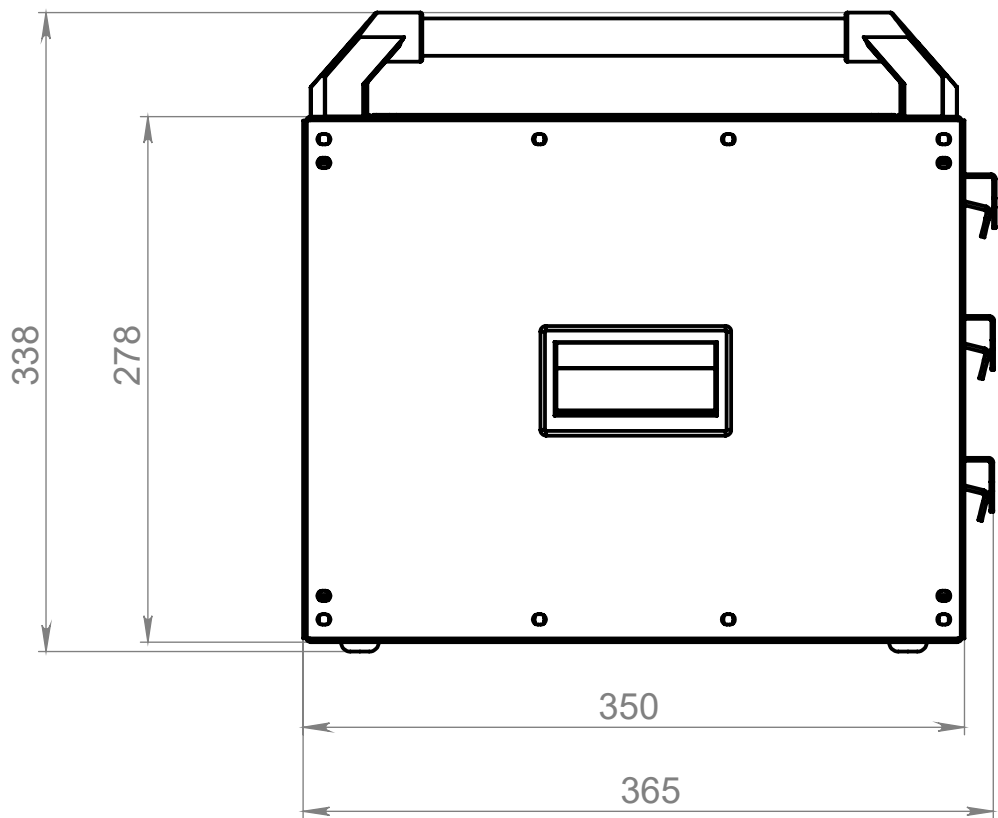

| ПП | ОБОЗНАЧЕНИЕ | К-ВО |
|----|---|------|
| 1 | DB4504Zn-250_Направляющая внешняя 04 | 3 |
| 3 | AM-300.0375.001_Ручка 375 | 3 |
| 4 | AM-301.0375.002_Клавиша 375 M2 | 3 |
| 5 | AMB-310.0035.075.003_Лайнер ящика 350 H75 2шт. лев-прав | 6 |
| 6 | AMB-310.3700.075.004_Фасад ящика 375 H75 | 3 |
| 8 | AMB-311.0035.075.002_Боковина ящика 350 H75 лев-прав | 6 |
| 9 | AMB-311.3735.075.001_Основание ящика 375x350 H75 | 3 |
| 11 | Подпятник PF-2_d8-D20 H5-15 | 4 |
| 12 | РП 09.35_Ручка врезная | 2 |
| 13 | Ручка MESAN_087.350 ТулБокс | 2 |
| 14 | CB-804.3735.020_Полка в основание 375x350 H20 | 1 |
| 15 | CB-841.0035.275_Боковина мобильного бокса 350 H275 | 2 |
| 16 | CB-842.0335.025_Основание мобильного бокса 450x350 H25 | 2 |
| 17 | CB-843.3700.225_Стенка задняя 375 H225 | 1 |

| | | | | | | | | | |
|---|--|------------|--|---|--|--|--|-------------|--|
| ПО УМОЛЧАНИЮ: РАЗМЕРЫ В МИЛЛИМЕТРАХ ШЕРОХОВАТОСТЬ: ДОПУСКИ: ЛИНЕЙНЫЕ: УГЛОВЫЕ: | | ОБРАБОТКА: | | СГЛАДИТЬ ЗАУСЕНЦЫ И ОСТРЫЕ КРОМКИ | | НЕ МАСШТАБИРОВАТЬ ЧЕРТЕЖ | | РЕДАКЦИЯ | |
| ИМЯ | | ПОДПИСЬ | | ДАТА | | НАЗВАНИЕ: CB-94.0335.27-23 Мобильный бокс 450x350 H275 CE23-Спецификация | | | |
| Разраб | | Пров. | | Утв. | | Маш. | | Т.контр | |
| | | | | | | МАТЕРИАЛ: | | ЧЕРТЕЖ №: | |
| | | | | | | МАССА: | | МАСШТАБ:1:5 | |
| | | | | | | | | ЛИСТ 1 ИЗ 1 | |

8 7 6 5 4 3 2 1

F
E
D
C
B
A

F
E
D
C
B
A

A3