

8 7 6 5 4 3 2 1

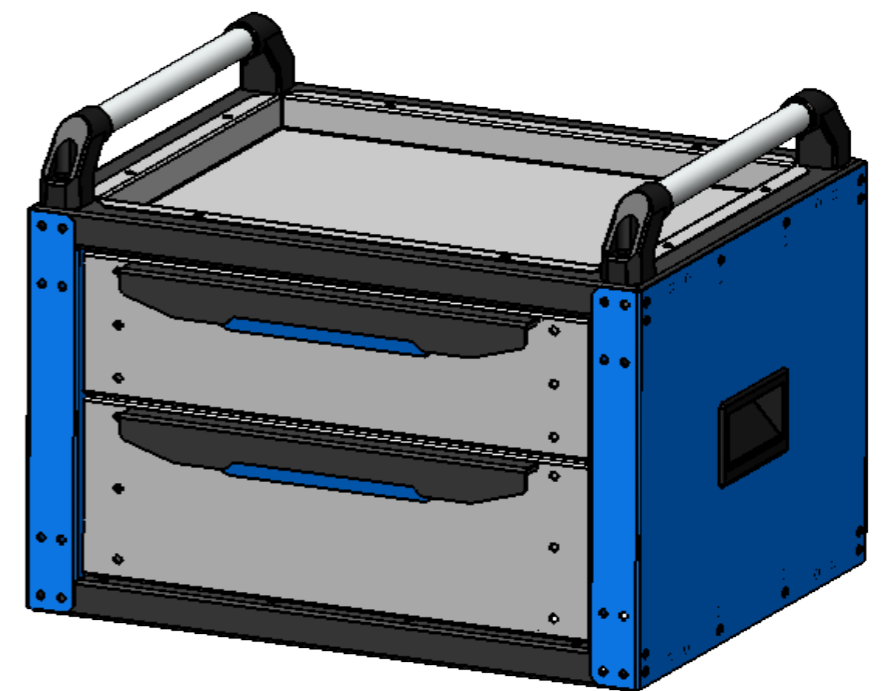
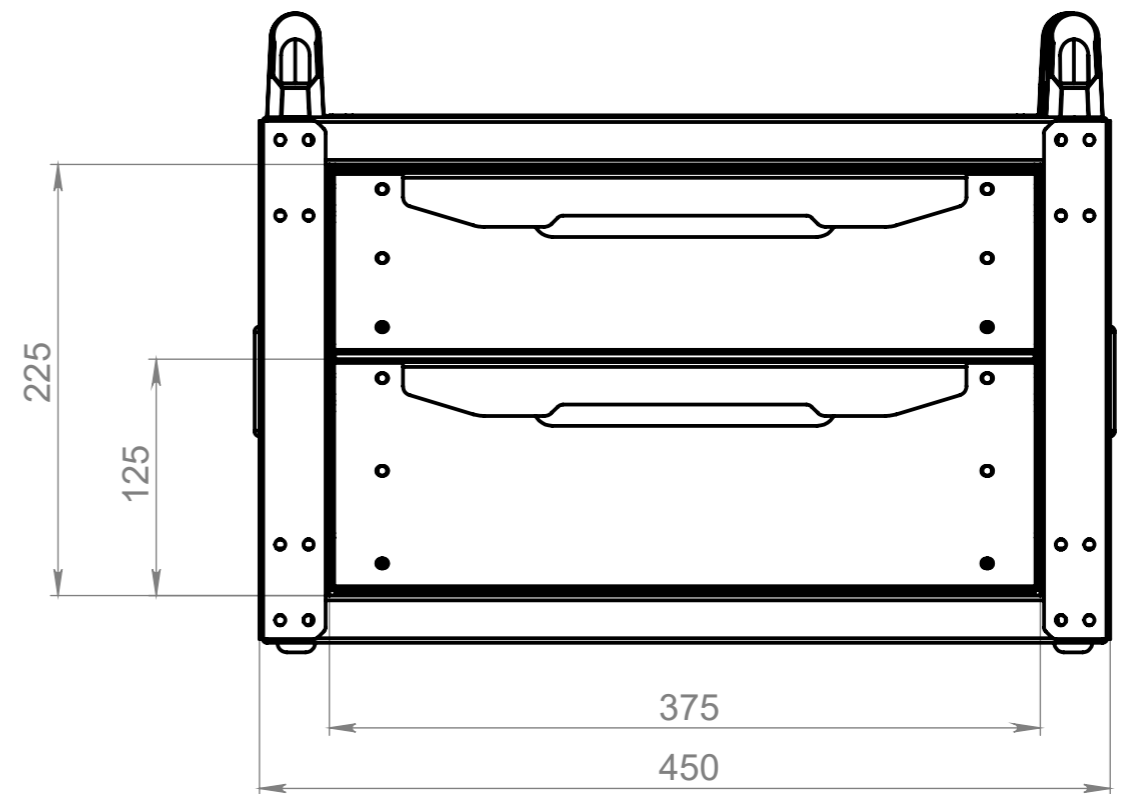
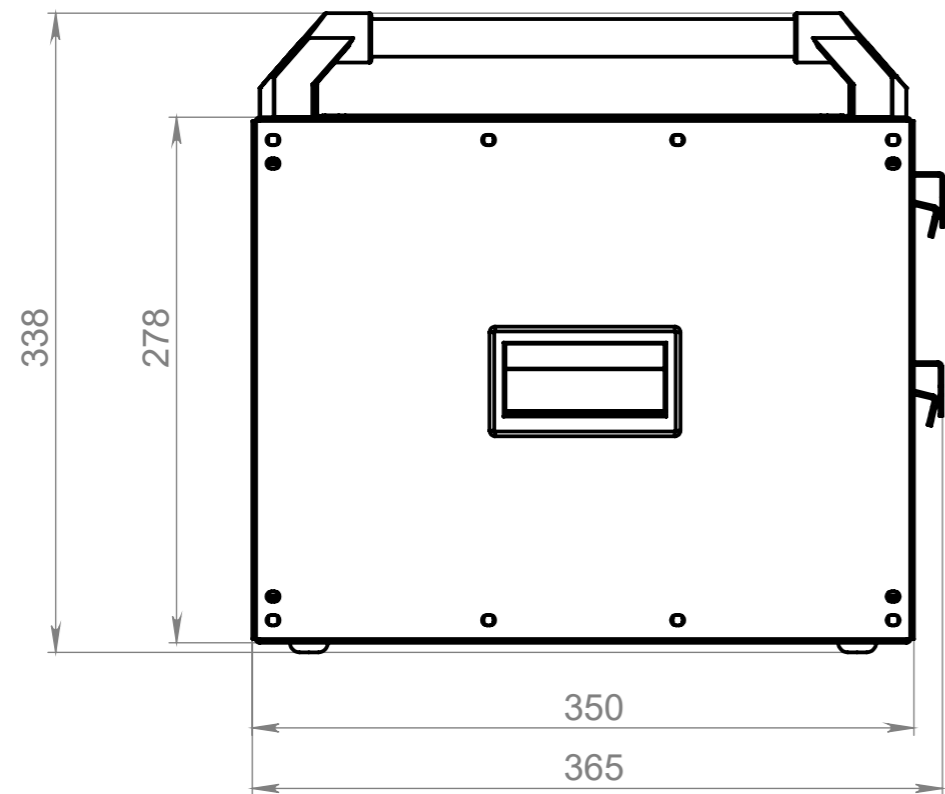

ПП	ОБОЗНАЧЕНИЕ	К-ВО
1	DB4504Zn-300_Направляющая внешняя 04	2
3	AM-300.0375.001_Ручка 375	2
4	AM-301.0375.002_Клавиша 375 M2	2
5	AMB-310.0035.100.003_Лайнер ящика 350 Н100 2шт. лев-прав	4
6	AMB-310.3700.100.004 Фасад ящика 375 Н100	1
7	AMB-310.3700.125.004 Фасад ящика 375 Н125	1
9	AMB-311.0035.100.002_Боковина ящика 350 Н100 лев-прав	2
11	AMB-311.0035.125.002_Боковина ящика 350 Н125 лев-прав	2
12	AMB-311.3735.100.001 Основание ящика 375x350 Н100	1
13	AMB-311.3735.125.001 Основание ящика 375x350 Н125	1
15	Подпятник PF-2_d8-D20 Н5-15	4
16	РП 09.35_Ручка врезная	2
17	Ручка MESAN_087.350 ТулБокс	2
18	CB-804.3735.020_Полка в основание 375x350 Н20	1
19	CB-841.0035.275 Боковина мобильного бокса 350 Н275	2
20	CB-842.0335.025 Основание мобильного бокса 450x350 Н25	2
21	CB-843.3700.225_Стенка задняя 375 Н225	1

ПО УМОЛЧАНИЮ: РАЗМЕРЫ В МИЛЛИМЕТРАХ ШЕРОХОВАТОСТЬ: ДОПУСКИ: ЛИНЕЙНЫЕ: УГЛОВЫЕ:		ОБРАБОТКА:	СГЛАДИТЬ ЗАУСЕНЦЫ И ОСТРЫЕ КРОМКИ	НЕ МАСШТАБИРОВАТЬ ЧЕРТЕЖ	РЕДАКЦИЯ
ИМЯ	ПОДПИСЬ	ДАТА		НАЗВАНИЕ:	
Разраб				CB-94.0335.27-22 Мобильный бокс 450x350 Н275 CE22-Спецификация	
Пров.					
Утв.					
Маш.					
Т.контр					
			МАТЕРИАЛ:	ЧЕРТЕЖ №:	A3
			МАССА:	МАСШТАБ:1:5	ЛИСТ 1 ИЗ 1

8 7 6 5 4 3 2 1